

# PELONIS

OWNER'S MANUAL

## 20" AIR CIRCULATOR

MODEL: FB50-17H

ITEM:871039

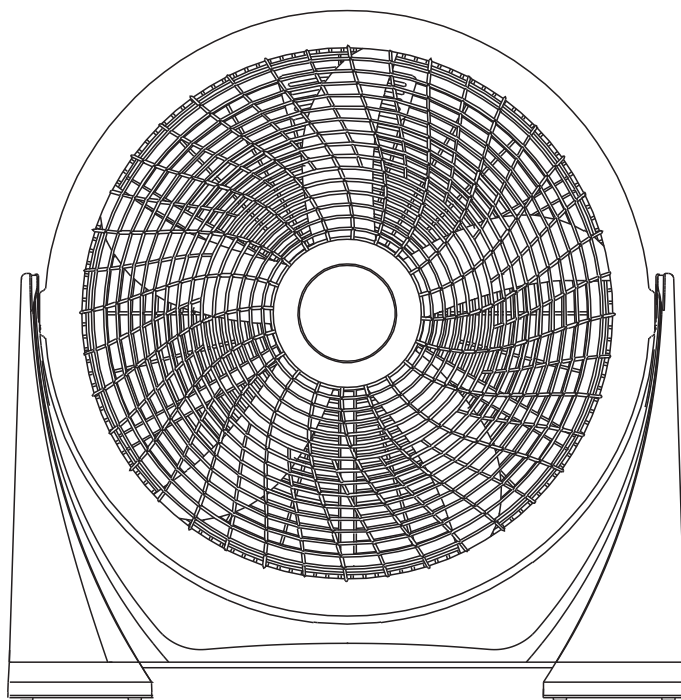

***READ AND SAVE THESE INSTRUCTIONS***

# IMPORTANT SAFETY INSTRUCTIONS

## CAUTION

Read Rules for Safe Operation and Instructions carefully.

## WARNING

1. To reduce the risk of fire or electrical shock, do not use this fan with any solid-state speed control device.
2. If the power cord is damaged, it is strongly recommended to request a specialist to handle.
3. This appliance has a polarized plug ( one blade is wider than the other ). To reduce the risk of electric shock, this plug is intended to fit in a polarized outlet only one way. If the plug does not fit fully in the outlet, reverse the plug .If it still does not fit, contact a qualified electrician. Do not attempt to defeat this safety feature.
4. Do not leave the fan running unattended.

## RULES FOR SAFE OPERATION

1. Never insert fingers, pencils, or any other objects through the fan housing when the fan is running. Unplug the fan when moving it from one location to another.
2. Disconnect the fan before cleaning.
3. To avoid overturning, be sure the fan is on a stable surface when operating it.
4. The rules about cord and plug as below:
  - (1) This product employs overload protection (fuse). A blown fuse indicates an overload or short-circuit situation. If the fuse blows, unplug the product from the outlet. Replace the fuse as per the user servicing instructions (follow product marking for proper fuse rating) and check the products. If the replacement fuse blows, a short-circuit may be present and the product should be discarded or returned to an authorized service facility for examination and/ or repair.
  - (2) Do not operate any fan with a damaged cord or plug. Discard fan or return to an authorized service facility for examination and/or repair.
  - (3) Do not run cord under carpeting. Do not cover cord with throw rugs, runners, or similar coverings. Do not route cord under furniture or appliances. Arrange cord away from traffic area and where it will not be tripped over.
5. Ensure that the fan is switched off from the supply mains before removing the grille.
6. DO NOT use fan in a window. Rain may create electrical hazard.

# READ AND SAVE THESE INSTRUCTIONS

# ASSEMBLY INSTRUCTIONS

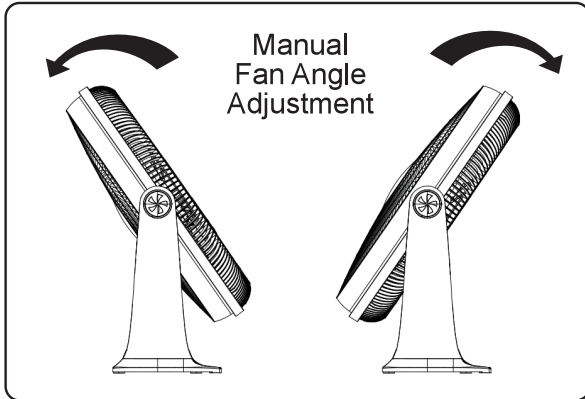
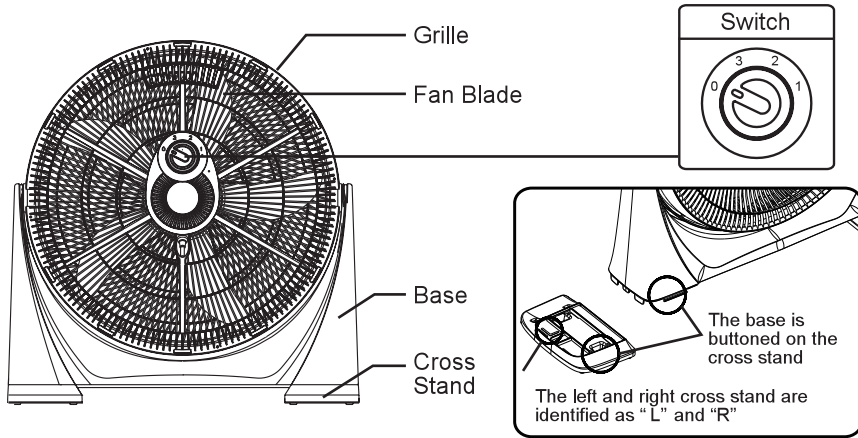

Push the guard slightly to adjust to the desired position.

**WARNING:**  
To avoid injury when adjusting the angle, do not put your fingers in the grille.

## WALL MOUNTING

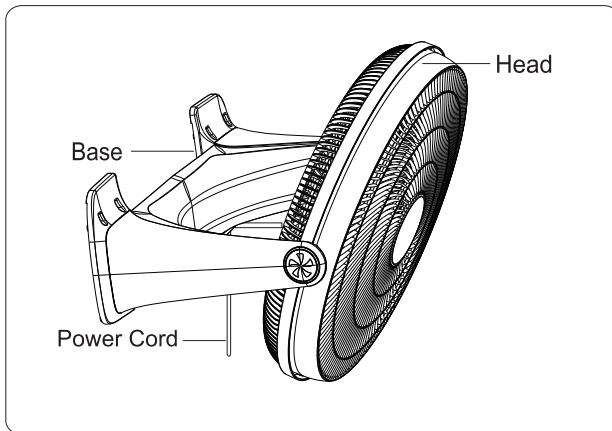

### Screw mounting distance

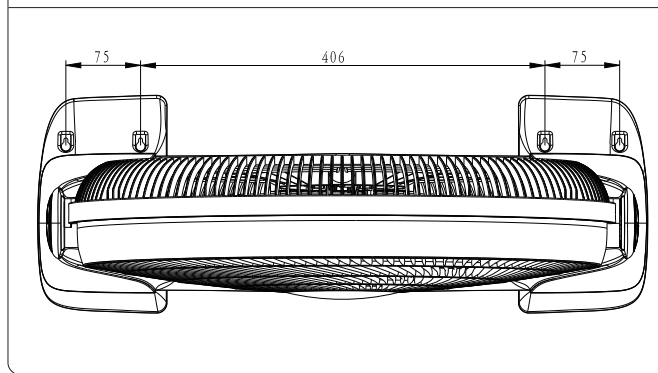

Fix the base on the wall to adjust to the desired height and position. When the fan is installed on the wall, the power cord must be located between the fan head and the fan base.

**WARNING: When adjusting the angle and start using, make sure the fan is fixed on the wall.**



## USER SERVICING INSTRUCTIONS

- a) Grasp plug and remove from the receptacle or other outlet device. Do not unplug by pulling on cord.
- b) Open fuse cover. Slide open fuse access cover on top of attachment plug towards blades.
- c) Remove fuse carefully. Push the fuse from the other side or turn fuseholder over to remove fuse.
- d) Risk of fire. Replace fuse only with 2.5 Amp, 125 Volt fuse.
- e) Close fuse cover. Slide closed the fuse access cover on top of attachment plug.
- f) Risk of fire. Do not replace attachment plug. Contains a safety device (fuse) that should not be removed. Discard product if the attachment plug is damaged.

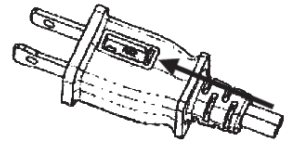

### Notice:

1. When you replace fuse, please don't operate suddenly or overexert, or else the product will be damage or cause accident.
2. When you feel it hard to be operated, please make sure you have got the right way.

## CLEANING

1. Be sure to unplug from the electrical supply source before cleaning.
2. Plastic parts should be cleaned with mild soap and damp cloth or sponge. Thoroughly remove soap film with clean water.
3. Be sure not to get water or other liquids of the motor.
4. Avoid getting water or other liquids inside the motor housing.

## **SERVICE AND SUPPORT**

In the event of a warranty claim or if service is required for this product, please contact us at the following:

Toll Free: 1-866-646-4332

Email us at: [customerservice@supportuscenter.com](mailto:customerservice@supportuscenter.com)

**For questions or comments, please write to:**

Midea America Corporation  
Customer Care Center

11411 NW 107th Street,  
Suite 12 Miami, FL 33178

For your records, staple your sales receipt to this manual and record the following:

DATE OF PURCHASE: \_\_\_\_\_

PLACE OF PURCHASE: \_\_\_\_\_

(STAPLE SALES RECEIPT HERE)

**NOTE: PROOF OF PURCHASE  
IS REQUIRED FOR ALL WARRANTY CLAIMS**

**PRINTED IN CHINA**

## ONE (1) YEAR LIMITED WARRANTY

- Please read all instructions before attempting to use this product.

Midea America Corporation warrants as limited herein to the original purchaser of retail thateach new Fan, shall be free of defects in material and workmanship for aperiod of one (1) year from the date of original purchase. This one (1) year warranty is limited to the Motor and Electric Element.

In the event of malfunctions or failure of your Fan, simply deliver or send the Fan, postage prepaid along with PROOF OF PURCHASE, within the warranty period of one (1) year, to Midea America Corporation. Midea America Corporation reserves the right to inspect the claimed defective part or parts to determine if the defect or malfunction complaint is covered by this warranty. Midea America Corporation shall, within sixty(60)days after receipt of the product, at its option, repair and/or replace the defective part or parts free of charge. This warranty shall only cover defect arising from normal usage. Midea America Corporation assumes no responsibility whatsoever if the Fan should fail during the warranty period by reason of:

- Misuse, negligence, physical damage or accidents.
- Lack of maintenance (see instructions for proper maintenance).
- Repair by any unauthorized party during the warranty period.
- Damage caused by connection to an improper input voltage (see specification label on your Fan).

Midea America Corporation makes no further warranties or representations, express or implied except those contained herein. No representative or dealer is authorized to assume any other liability regarding the Fan. The duration of the implied warranty granted under State law, including warranties of merchantability and fitness for particular purpose are limited in duration should the duration of the express warranty grant it hereunder. Midea America Corporation shall in no event be liable for direct, indirect, special or consequential damages.

Some states do not allow limitations on how long an implied warranty lasts, and/or the above limitations or exclusion may not apply to you. This warranty gives you specific legal rights and you may have other rights which vary from state to state.

# PELONIS

MANUAL DEL USUARIO

## 20"(50,0CM) CIRCULACIÓN AÉREA

MODELO: FB50-17H

ARTÍCULO: 871039

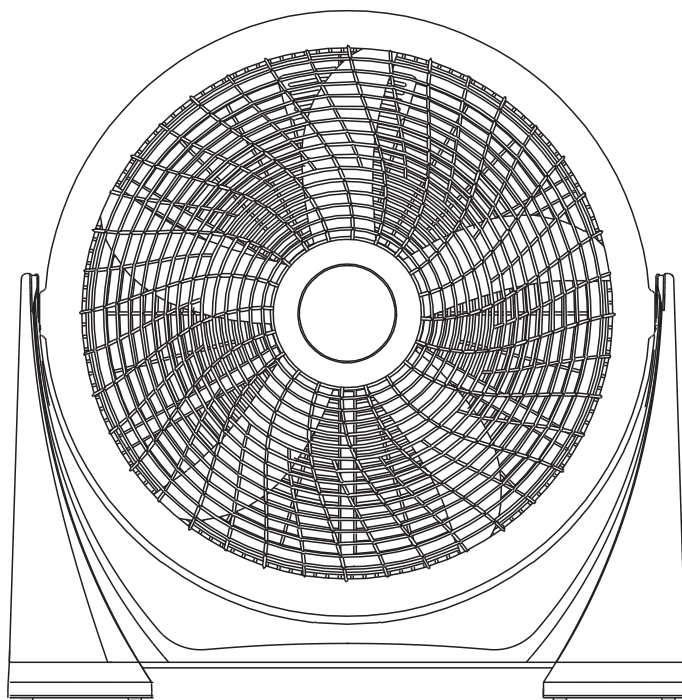

***LEAYGUARDE ESTAS INSTRUCCIONES***

# INSTRUCCIONES DE SEGURIDAD IMPORTANTES

## ADVERTENCIA

Lea cuidadosamente y guarde estas instrucciones.

## PRECAUCION

1. Para reducir el riesgo de fuego o descarga eléctrica, no use este ventilador con ningún equipo de control de estado sólido.
2. Si el cable de poder está dañado se recomienda pedir la ayuda de un especialista.
3. Este aparato tiene un enchufe polarizado (una clavija o borne es más ancha que la otra). Para reducir el riesgo de descarga eléctrica, este enchufe está diseñado para caber en una toma corriente polarizado con única forma. Si el enchufe no entrara completamente, invierta el enchufe, Si aun así no cabe, contacte a un electricista calificado. No intente obviar este procedimiento de seguridad.
4. No deje el ventilador funcionando sin atención de alguien.

## REGLAS DE OPERACION SEGURA

1. Nunca inserte sus dedos, lápices o cualquier otro objeto en el compartimiento cuando el ventilador torre está funcionando. Desconéctelo cuando vaya a moverlo de un lugar a otro.
2. Desconecte el ventilador al limpiar.
3. Asegúrese que el ventilador está en una superficie estable cuando funciona.
4. Las reglas sobre los cordones y enchufes son las siguientes:
  - (1) Este producto utiliza la protección de sobrecarga (fusibles). Un fusible quemado indica una situación de sobrecarga o corto circuito. Si se quema el fusible, desconecte el producto de la toma. Reemplace el fusible de acuerdo con las instrucciones de mantenimiento del propietario (seguimiento del producto marcado para los fusibles adecuados) y examine los productos. Si se quema el fusible de recambio, un corto circuito puede estar presente y el producto se debe desechar o devolver a un centro de servicio autorizado para su revisión y/o reparación.
  - (2) NO opere ningún ventilador con un cordón o enchufe dañado. Deseche o devuelva el ventilador a un centro de servicio autorizado para su revisión y/o reparación.
  - (3) NO arrastre el cordón por debajo de la alfombra. No cubra el cordón con alfombras, tapetes o cubiertas similares. No encamine el cordón debajo de los muebles o electrodomésticos. Arregle el cordón lejos de zonas de tráfico y donde no se tropiece con ellos.
5. Asegurarse de que el ventilador está desconectado de la red de suministro antes de quitar la rejilla
6. NO use el ventilador en una ventana. La lluvia puede crear peligro eléctrico.

# LEA Y GUARDE ESTAS INSTRUCCIONES

# INSTRUCCIONES DE MONTAJE

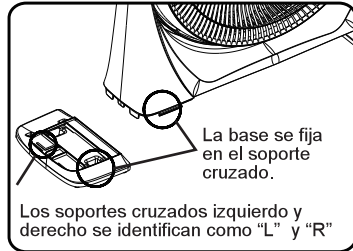
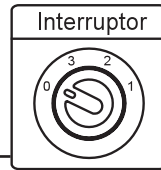
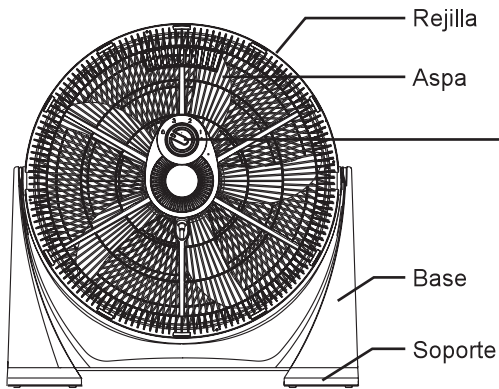

Empuje ligeramente el protector para ajustarlo a la posición deseada.

**ADVERTENCIA:**  
Para evitar lesiones al ajustar el ángulo, no ponga los dedos en la rejilla.

## MONTAJE EN LA PARED

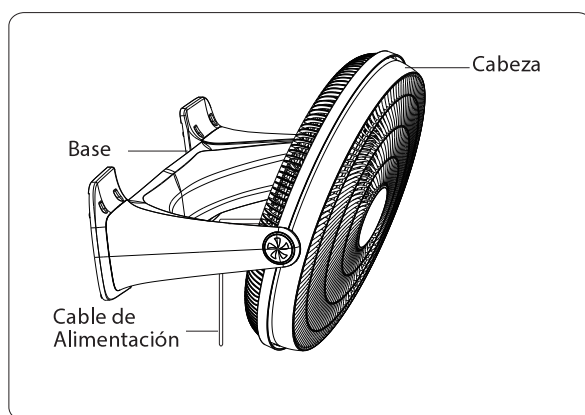

### Distancia de montaje de los tornillos.

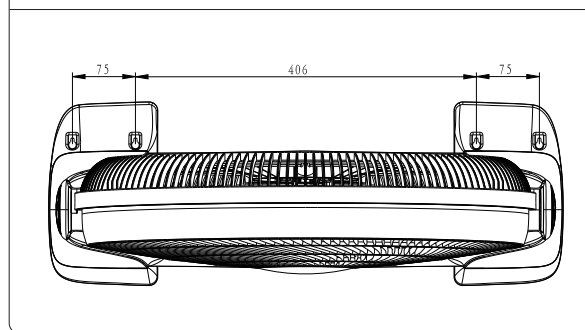

Fije la base en la pared para ajustarla a la altura y posición deseadas. Cuando el ventilador esté instalado en la pared, el cable de alimentación debe estar ubicado entre el ventilador y la base del ventilador.

**ADVERTENCIA:** Cuando ajuste el ángulo y empiece a utilizarlo, asegúrese de que el ventilador esté fijo en la pared.

## INSTRUCCIONES DE SERVICIO DE USUARIO

- a) Desconectar de la toma de corriente sujetando el enchufe. No tire del cable.
- b) Abrir la tapa del fusible. Deslice la cubierta de acceso al fusible en la parte superior del enchufe accesorio para abrirla.
- c) Retirar el fusible con cuidado. Desatornillar con mucho cuidado y sin ejercer fuerza. Retire el fusible poco a poco. Cuando un lado esté suelto, podrá sacar el fusible completamente.
- d) Riesgo de incendio. Reemplazar solamente con un fusible de 2,5 Amp y 125 Volt.
- e) Cerrar la tapa. Deslice la cubierta para cerrarla.
- f) Riesgo de incendio. No reemplace el enchufe accesorio. Contiene un dispositivo de seguridad (fusible) que no debe ser quitado. Deseche el producto si el enchufe accesorio está dañado.

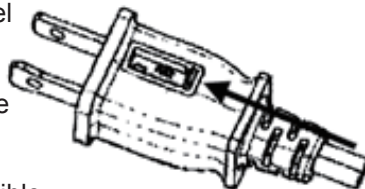

### Nota:

1. Al reemplazar el fusible, no aplique fuerza sobre él, o de lo contrario puede dañarlo o causar un accidente.
2. Si encuentra que es difícil de operar, verifique que esté haciéndolo según las instrucciones.

## LIMPIEZA

1. Asegúrese de que el cable de poder este desconectado del tomacorriente antes de limpiar.
2. Las partes plásticas deben ser limpiadas con una paño húmedo o esponja con detergente suave. Luego remueva la capa de detergente con agua limpia.
3. Asegúrese que ninguna parte adentro del motor sea tocada por agua u otro liquido.
4. Evite que le entre agua u otros líquidos en el interior de la carcasa del motor.



## SERVICIO Y SOPORTE

En caso de reclamos de garantía o si se necesita servicio para este ventilador, por favor, póngase en contacto con nosotros a los siguientes números:

Gratis: 1-866-646-4332

Envíenos un mensaje de correo electrónico a: [customerservice@supportuscenter.com](mailto:customerservice@supportuscenter.com)

Para preguntas o comentarios, por favor escriba a:

Midea America Corporation

Customer Care Center

11411 NW 107th Street,

Suite 12 Miami, FL 33178

Para su registro, engrape su recibo de compra a este manual y registre lo siguiente:

FECHA DE COMPRA: \_\_\_\_\_

LUGAR DE COMPRA: \_\_\_\_\_

(ENGRAPE EL RECIBO DE VENTA AQUÍ)

**NOTA: SE REQUIERE UNA PRUEBA DE  
COMPRA PARA TODOS LOS RECLAMOS  
DE GARANTÍA  
IMPRESO EN CHINA**

## GARANTÍA LIMITADA DE UN (1) AÑOS

- Por favor lea todas las instrucciones antes de intentar utilizar este producto.

Midea America Corporation otorga de forma limitada, como se explicita aquí, al comprador original que cada Ventilador nuevo estará libre de defectos de materiales o mano de obra por el período de un (1) años desde la fecha de la compra original. Esta garantía de un (1) años está limitada a los motor,y elementos de calefacción.

En caso de mal funcionamiento o avería de su Ventilador simplemente lleve o envíe el ventilador, con un envío prepago junto con una PRUEBA DE COMPRA, dentro del período de la garantía de un (1) años, a Midea America Corporation. Midea America Corporation se reserva el derecho de inspeccionar la parte o partes supuestamente defectuosas para determinar si el reclamo por defecto o mal funcionamiento está cubierto por esta garantía. Dentro de los sesenta (60) días de recibido el producto, Midea America Corporation, a su elección, reparará y/o reemplazará la parte o partes defectuosas sin cargo alguno. Esta garantía sólo cubrirá defectos que surjan de una utilización normal. Midea America Corporation no asume ninguna responsabilidad si el Calefactor con Ventilador se averiara durante el período de la garantía debido a:

- Mal uso, negligencia, daño físico o accidentes.
- Falta de mantenimiento (vea las instrucciones de mantenimiento adecuado).
- Reparación por alguna parte no autorizada durante el período de garantía.
- Daños causados por conexión a un voltaje inapropiado (vea la etiqueta de especificación en su Ventilador).

Midea America Corporation no otorga más garantías o representaciones, expresas o implícitas excepto las que se mencionan aquí. Ningún representante o vendedor está autorizado a asumir cualquier otra responsabilidad relacionada con el Calefactor con ventilador. La duración de la garantía implícita otorgada bajo las leyes del Estado, incluyendo garantías de comercialización y aptitud para un propósito en particular están limitadas en duración si la duración de la garantía expresa lo otorgara a continuación. Midea America Corporation no será en ningún caso responsable por daños directos, indirectos, especiales o consecuenciales.

Algunos estados no permiten limitaciones sobre la duración de una garantía implícita, y/o las limitaciones o exclusiones anteriores pueden no aplicarse a usted. Esta garantía le ofrece derechos legales específicos y usted puede tener otros derechos, que varían de estado a estado.